

INYECTOR DE CORREAS

FUNCIONALIDAD DE INYECTOR DE CORREAS:

Inyección de paquetes en la línea de clasificación con un ángulo óptimo que permita asegurar las especificaciones de producción. Este complemento a la volpes permite la doble inyección para la clasificación duplicando el número de entradas y por tanto la velocidad de procesado obteniendo el doble de producción.

DESCRIPCIÓN DE INYECTOR DE CORREAS:

El inyector es un sistema de alimentación de la línea de clasificación accionado por correas de distinto tamaño para permitir un ajuste en ángulo al transportador de la línea alimentando a la línea por el lado izquierdo de la banda.

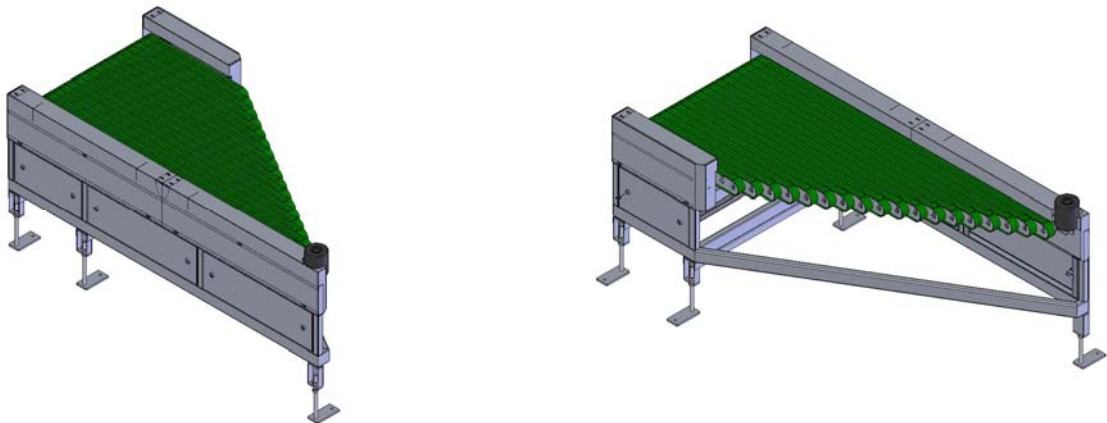

ESPECIFICACIONES TÉCNICAS DE INYECTOR DE CORREAS:

DIMENSIONES	
Longitud	2425mm
Altura línea de transporte	Regulable entre 875 y 990mm
Ancho	1175mm
FUNCIONAMIENTO	
Velocidades de proceso	1,33 m/s
Peso máx. paquete	50 Kg./metro lineal
Ancho máx. paquete	800 mm
ALIMENTACIÓN	
Tensión	Trifásica 380V + tierra
Potencia	0.75Kw